

# Feuerungsautomat

**Für Gasgebläsebrenner  
 Anschlussmöglichkeit für  
 Luftklappensteuerung**

**Flammenfühler:**

- Ionisationssonde
- Infrarot-Flackerdetektor

## ANWENDUNGSBEREICH

Der Feuerungsautomat MMI 812 steuert und überwacht Gasgebläsebrenner mit beliebiger Nennwärmebelastung (geprüft und zugelassen nach EN 298).

Mit dem Anschluss eines Stellantriebes für die Luftklappensteuerung ist ein 2-stufiger Brennerbetrieb mit zwei Brennstoffventilen oder ein 2-stufig gleitender Betrieb mit einem Brennstoffventil möglich.

Verschiedene Modellbezeichnungen unterscheiden die Automaten teilweise in den Programmzeiten sowie für die unterschiedlichen Ländernormen.

## TYPENÜBERSICHT

MMI 812.1	Modell 23	Art. Nr. 06223
MMI 812	Modell 33	Art. Nr. 06205

## AUFBAU UND KONSTRUKTION

Die Automatik ist gut geschützt in einem schwer entflammaren, transparenten und steckbaren Kunststoffgehäuse eingebaut und beinhaltet:

- Synchronmotor mit Untersetzungsgetriebe als Schaltwalzenantrieb
- Schaltwalze mit informativer, farbiger Programmanzeige
- 10-fach Nockenschaltwerk zur Steuerung des Programmablaufs
- Steckbare Printplatten mit den elektronischen Komponenten

Folgende wichtige Anzeige- und Bedienungselemente sind auf der Frontseite des Automaten zusammengefasst:

- Leuchttaste für Störanzeige und Entriegelung
- Farbige Programmanzeige
- Schraube zur Zentralbefestigung



## TECHNISCHE DATEN

Betriebsspannung	220 / 240 V (-15... +10%) 50 Hz (40 - 60 Hz)
Abweichende Frequenz	ergibt proportionale Abweichung der Zeit
Vorsicherung	max. 10 A flink, 6 A träge
Eigenverbrauch	10 VA
Max. Belastung pro Ausgang	4 A
Total	6 A
Empfindlichkeit Verstärker	1 µA
Min. erforderlicher Ionisationsstrom	5 µA
Leitung Flammenfühler	max. 20 m Kabellänge
Luftwächter	Arbeitskontakt 4 A, 220 V
Wartezeit für Entstörung	keine
Flammenfühler	
- Ionisationssonde	
- Infrarot-Flackerdetektor	IRD 1020
Gewicht inkl. Sockel	350 g
Einbaulage	beliebig
Schutzart	IP 44
Zul. Umgebungstemperatur für Gerät und Flammenfühler	-20° C... +60° C
Klassifizierung nach EN 298	BTLLXN

Schaltzeiten (sec.)		MMI 812.1	MMI 812
Modell		23	33
Wartezeit Start ca.	tw	8	5
Max. Reaktionszeit für Luftwächter	tlw	15	18
überwachte Vorspülzeit	tv1	30	42
LK-Auf-Befehl in Vorspülung	tlk	36	49
Vorzündzeit	tvz	3	3
Zündzeit total	tz	5,5	5,5
Sicherheitszeit	ts	3	3
Verzög. Klemme 6 / C	tv2	6	6

Zur externen Entriegelung kann die Fernrückstellung FR 870 (Art. Nr.70700) eingesetzt werden. (Siehe Dok. 750)

## ANWENDUNGSTECHNISCHE MERKMALE

### 1. Flammenüberwachung

Die Flammenüberwachung kann mit folgendem Flammenfühler erfolgen:

- Mit Ionisationselektrode in Netzen mit geerdetem Nullleiter, anwendbar bei Gasbrennern (Störeinflüsse des Zündfunken können die Bildung des Flammensignals nicht beeinflussen)
- Mit Infrarot-Flackerdetektor Typ IRD 1020 für alle Brennerarten

### 2. Brennersteuerung

- Die Automaten MMI arbeiten nur, wenn an Klemme 5 eine Last angeschlossen ist. Wird das Brennstoffventil während der Vorspülphase mit einem externen Kontakt unterbrochen, muss zwischen die Klemmen 5 und 8 ein Widerstand von max. 22 k $\Omega$ , 4 Watt, gelegt werden.
- Funktionstest des Luftdruckwächters vor dem Start und Überwachung des Luftdruckes während der Vorspülzeit sowie im Betriebszustand des Brenners. Für die normale Anwendung genügt ein Arbeitskontakt mit einer Leistung von 4 A / 220 V.
- Beim Automaten MMI 812 können Kontakte zwischen die Klemmen 1 und 9 geschaltet werden (z.B. Ventil-Endkontakt). Diese werden beim Start des Gerätes auf korrekte Schliessstellung überprüft. Die Verbindung 1-9 muss während der Startphase des Automaten geschlossen sein.
- An Klemme 6 darf kein Brennstoffventil angeschlossen werden.

### 3. Sicherheit

Bezüglich Konstruktion und Programmablauf entsprechen die Feuerungsautomaten der Typenreihe MMI den zur Zeit geltenden europäischen Normen und Vorschriften.

### 4. Montage und Elektroinstallation

Sockelseitig:

- 3 Erdleiterklemmen mit zusätzlicher Lasche für die Brennererdung
- 3 Nulleiterklemmen mit interner, fester Verbindung zum Nulleitereingang Klemme 8
- individuelle Einschiebeplatten und 2 feste Ausbruchöffnungen mit Gewinde PG 11, sowie 2 Ausbruchöffnungen von unten erleichtern die Sockelverdrahtung.

Allgemein:

- Einbaulage beliebig, Schutzart IP 44 (spritzwassersicher). Automat und Fühler sollen jedoch nicht übermässigen Vibrationen ausgesetzt werden.
- Bei der Montage sind die einschlägigen Installationsvorschriften zu beachten.

## INBETRIEBNAHME UND UNTERHALT

### 1. Wichtige Hinweise

- Vor Inbetriebnahme ist die Verdrahtung genau nachzuprüfen. Fehlverdrahtungen können das Gerät beschädigen und die Sicherheit der Anlage gefährden.
- Die Vorsicherung ist so zu wählen, dass die unter den Technischen Daten angegebenen Grenzwerte keinesfalls überschritten werden. Das Nichtbeachten dieser Vorschrift kann bei einem Kurzschluss schwerwiegende Folgen für Steuergerät oder Anlage haben.
- Aus sicherheitstechnischen Gründen muss mindestens eine Regelabschaltung pro 24 Std. sichergestellt sein.
- Steuergerät nur spannungslos ein- und ausstecken.
- Feuerungsautomaten sind Sicherheitsgeräte und dürfen nicht geöffnet werden.

### 2. Funktionskontrolle

Bei der Inbetriebsetzung und nach einer Revision des Brenners, sind folgende Kontrollen durchzuführen:

- a) Anlaufversuch bei geschlossenem Handventil und überbrücktem Gaswächterkontakt:
  - Gerät muss nach Ablauf der Sicherheitszeit auf Störung gehen.
- b) In Betriebstellung bei überbrücktem Gaswächterkontakt das Handventil schliessen:
  - Gerät muss nach Flammenausfall auf Störung gehen.
- c) Luftwächterkontakt unterbrochen:
  - Gerät geht auf Störung
- d) Luftwächterkontakt vor Anlauf überbrücken:
  - Gerät darf nicht anlaufen.

### 3. Fehlermöglichkeiten

Brenner geht nicht in Betrieb, Programmanzeige bleibt stehen:

- Elektrische Zuleitung fehlerhaft
- Thermostat oder Gaswächter "AUS"

Brenner geht nicht in Betrieb, Programmanzeige dreht dauernd:

- Luftwächter defekt, resp. nicht in Ruhestellung (Arbeitskontakt muss offen sein).

Automat schaltet kurz nach Beginn der Vorlüftung auf Störung (Strich im blauen Feld):

- Luftwächterkontakt schliesst nicht
- keine Belastung an Klemme 5
- Flammensignal

Automat schaltet während der Vorlüftung auf Störung (blauer Bereich):

- Luftwächterkontakt öffnet
- Flammensignal

Automat schaltet während der Sicherheitszeit auf Störung (gelber Bereich):

- Keine Flammenbildung (fehlende Zündung, Ventil öffnet nicht etc.)
- Kein oder zu schwaches Flammensignal (Flamme haftet nicht, schlechte Isolation des Flammenfühlers, Brenner nicht richtig an Erdleiter angeschlossen).

Automat schaltet während der Betriebsstellung auf Störung (roter resp. grüner Bereich):

- Flammenabriss
- Luftwächterkontakt öffnet
- Flammensignal zu schwach

### ANSCHLUSSSCHEMA UND ABLAUFDIAGRAMM MMI 812

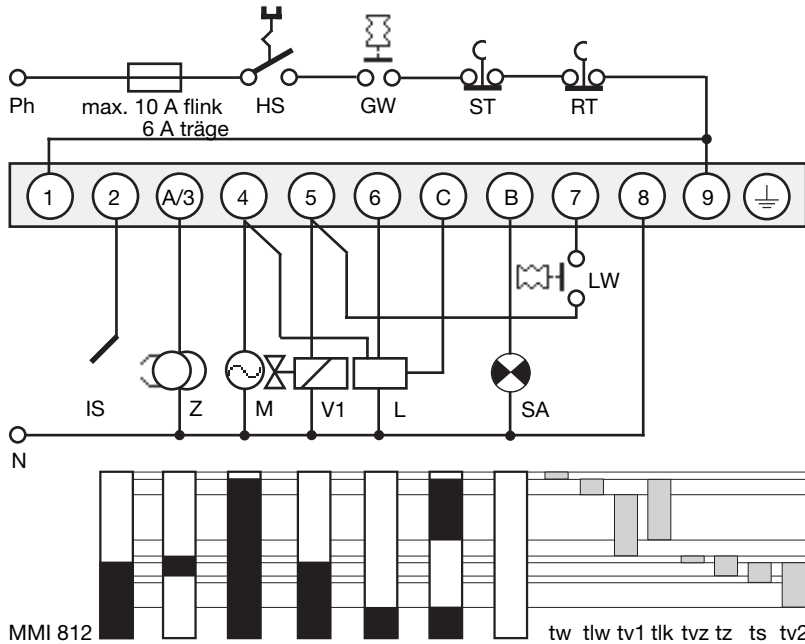

- HS Hauptschalter
- GW Gaswächter
- ST Sicherheitsthermostat
- RT Regelthermostat
- IS Ionisationssonde
- Z Zündung
- M Brennermotor
- V1 Magnetventil 1. Stufe
- L Stellglied
- LW Luftwächter
- SA Externe Störanzeige
  
- tw Wartezeit Start
- tlw Max. Reaktionszeit für Luftwächter
- tv1 überwachte Vorspülzeit
- tlk Lk-Auf-Befehl in Vorspülung
- tvz Vorzündzeit
- tz Zündzeit total
- ts Sicherheitszeit
- tv2 Verzögerung Kl. 6 / Kl. C

### IRD ANSCHLUSS

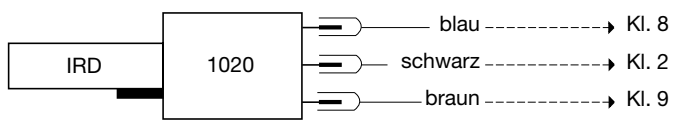

### PRINZIPSCHEMA MMI 812

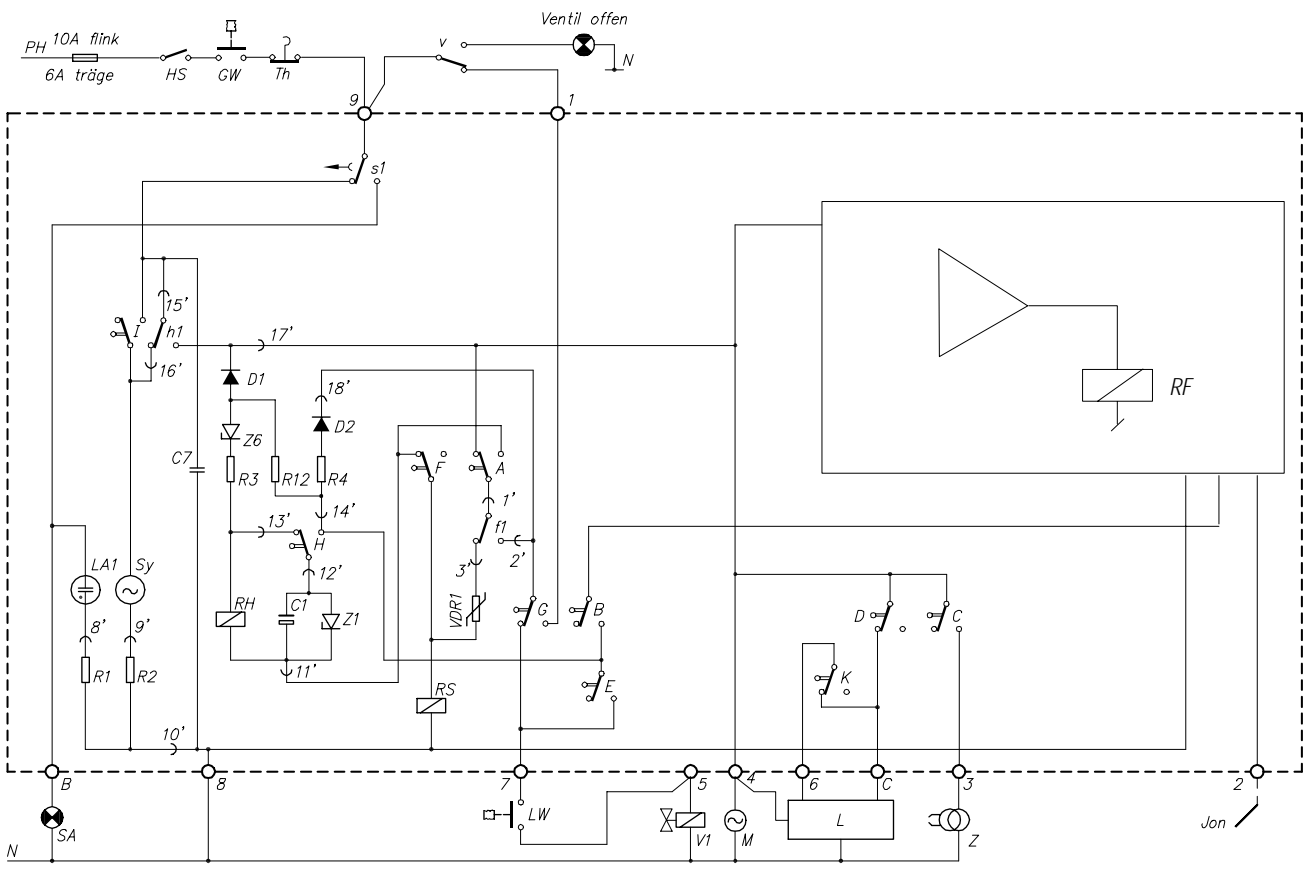

MMI 812

### MMI MIT SOCKEL

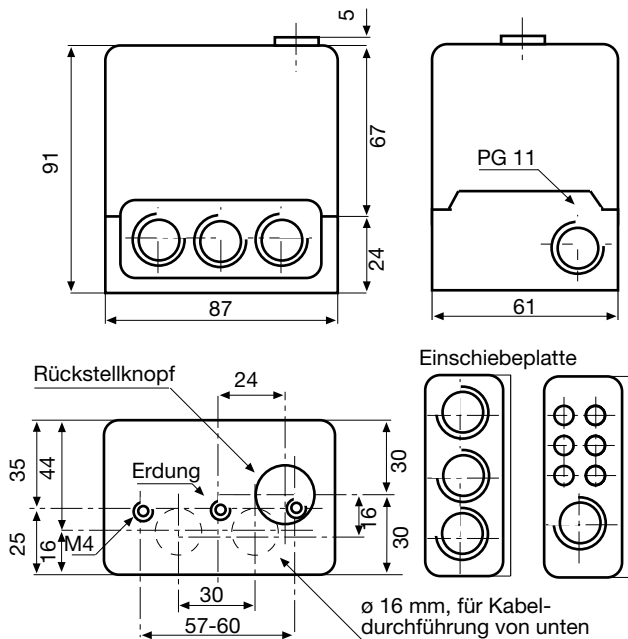

### MESSUNG DES FLAMMENSIGNALS

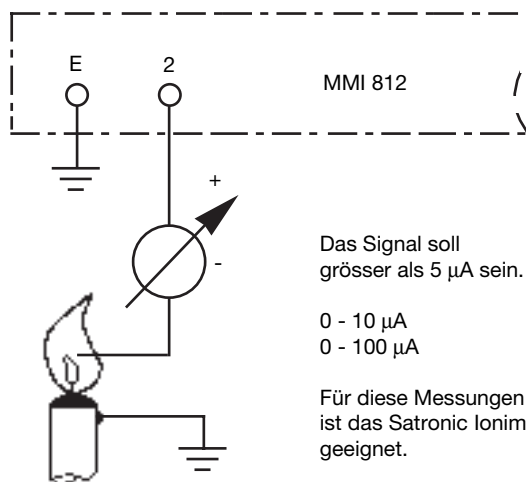

Das Signal soll grösser als 5 µA sein.

0 - 10 µA  
0 - 100 µA

Für diese Messungen ist das Satronic Ionimeter geeignet.

### IRD 1020

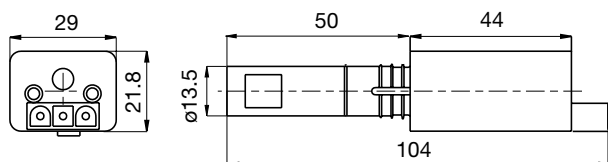

### HALTER M93

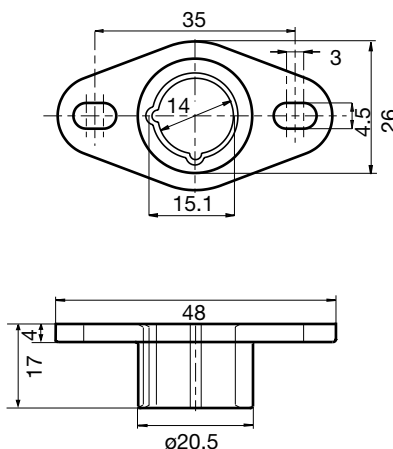

### BESTELLANGABEN

#### ARTIKEL

#### BESTELLTEXT

#### ART. NR.

Steuergerät	Typ MMI 812.1 Mod. 23	06223
Steuergerät	Typ MMI 812 Mod. 33	06205
Sockel für MMI 812	Sockel 701 TTG-FN	70102
Einschiebeplatte	PG-Platte	70502
wahlweise	Kabelklemmplatte	70501
Flammenfühler	IRD 1020 axial	16522
Flammenfühler	IRD 1020 links	16523
Flammenfühler	IRD 1020 rechts	16521
Halter IRD	Halter M 93 zu IRD 1020	59093
Fühlerkabel	3-polig, 0.6 m	7236001

Obige Bestellangaben beziehen sich auf die Normalausführung.  
Das Verkaufsprogramm umfasst auch Spezialausführungen.

Technische Änderungen vorbehalten.

## MMI 812

**satronic**  
A Honeywell Company

Satronic AG  
Brüelstrasse 7  
Postfach 324  
CH-8157 Dielsdorf